

THD13-15N3 Serie

MAN-DOWN SCHMALGANGSTAPLER

1,3 - 1,5 Tonnen

VNA MEISTER... SO AGIL WIE EIN SCHUBMASTSTAPLER

Je schmaler die Gänge und je höher die Regale, umso mehr wertvoller Lagerraum bleibt erhalten. Mit der Serie THD13-15N3 erhalten Sie einen außergewöhnlichen Schmalgang-(VNA-) Stapler mit der Wendigkeit und Funktionalität eines Schubmaststaplers – die perfekte Kombination, um das Beste aus Ihrer optimierten Lageranordnung herauszuholen.

PRODUKTDATENBLATT

THD13N3
THD15N3



WENN
ZUVERLÄSSIGKEIT
ZÄHLT...

THD13-15N3 Serie MAN-DOWN SCHMALGANGSTAPLER

1,3 – 1,5 Tonnen

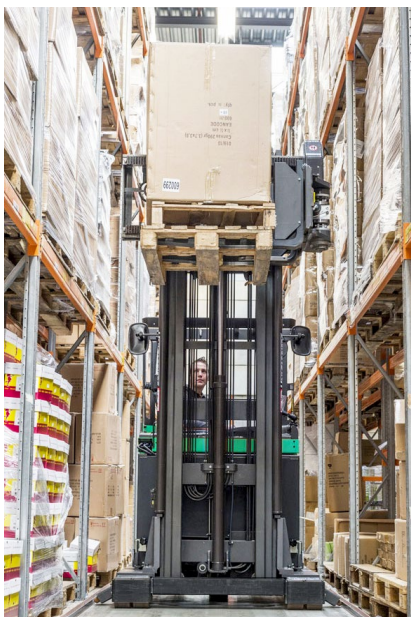

Seine marktführende Leistung - mit Spitzengeschwindigkeiten von bis zu 14 km/h - kombiniert mit ergonomischem Design und umfassenden Sicherheitsfunktionen sorgen für hohe Produktivität in einem unglaublich sicheren Betrieb.

Außerhalb der Lagergänge sind VNA-Stapler oft weniger effizient und manövrierfähig. Deshalb werden in der Regel P&D-Stationen und Zubringer-Stapler benötigt, damit die VNA-Stapler in den Gängen bleiben können. Aber selten stimmen die Zykluszeiten der VNA-Stapler und der Zulieferer-Geräte überein, so dass wertvolle Zeit verschwendet wird, während einer der beiden Stapler im Leerlauf ist.

Durch die Kombination der besten Eigenschaften von Man-Down VNA-Staplern und Schubmaststaplern in einem einzigen Stapler können die Bediener ihre Paletten selbst holen, ohne auf zusätzliches Personal angewiesen zu sein, und dann wieder direkt ins Schmalganglager einfahren. Mit einem Stapler, der beides kann, optimieren Sie Ihr Lager und Ihre Abläufe: Sie senken die Kosten, indem Sie die Anzahl der Stapler und des Personals rationalisieren, und erhöhen die Kapazität, indem Sie keine P&D-Stationen mehr benötigen.



BREMSEN

- **Automatische Abbremsung am Gange (Option)**
Der Stapler bremst automatisch ab, wenn er das Ende eines Ganges erreicht, um die Sicherheit zu erhöhen.

ANTRIEB

- **Automatische Geschwindigkeitsreduzierung**
Wenn sich der Stapler außerhalb des Ganges befindet, wird die Fahrgeschwindigkeit automatisch gedrosselt, wenn die Gabeln eine bestimmte Höhe überschreiten.
- **Strapazierbares Antriebsrad**
Das verschleißarme Antriebsrad braucht weniger Wartung und senkt so die Kosten.
- **Active Spin Reduction (Option)**
Verhindert das Durchdrehen des Antriebsrads. Dies minimiert den Grip-Verlust und reduziert gleichzeitig den Verschleiß.

GABELN UND MAST

- **Niveauregulierungssystem**
Erkennt automatisch die Absicht des Fahrers und stoppt selbständig, wenn sich die Gabeln genau auf der richtigen Höhe befinden.

RAHMEN UND CHASSIS

- **Robustes Chassis**
Gebaut für intensive Einsätze, mit großer Eigenfestigkeit und hohen Resttragfähigkeiten.
- **Modularer Aufbau**
Begrenzt die Anzahl der Bauteile insgesamt und verkürzt gleichzeitig die Ersatzteilliste, so dass Servicearbeiten wesentlich schneller und oft beim ersten Besuch erledigt sind.

KABINE UND BEDIENELEMENTE

- **Leicht zugängliche Kabine**
Ergonomische Handgriffe, eine niedrige, rutschfeste Stufe und ein breiter Einstieg bieten einen sicheren und mühelosen Ein- und Ausstieg.
- **Multifunktionaler Ergologic Joystick**
Mit diesem hocheffizienten Joystick können sieben verschiedene Funktionen, darunter Heben, Senken, Gabeldrehung, Seitenverschiebung und Richtungssteuerung intuitiv gesteuert werden (optional).
- **Elektrisch verstellbare Bodenhöhe**
Kann individuell eingestellt werden, damit jeder Fahrer seine ergonomische Sitzposition erhält.
- **Geräumige und komfortable Kabine, freie Sicht und schnelle, präzise Gabelpositionierung**
All dies steigert die Produktivität und verringert das Ermüdungsrisiko für den Fahrer - selbst in den längsten Arbeitsschichten.



Weitere Informationen
zu Man-Down
Schmalgangstapler Sie
bitte unsere website



THD13-15N3 Serie MAN-DOWN SCHMALGANGSTAPLER

1,3 – 1,5 Tonnen



- **Neigbarer Sitz mit ergonomischer Rückenlehne**
Der Fahrer sitzt bequem und bleibt auch während langer Schichten aufmerksam.

- **Pedale wie im Pkw**
Die Pedale befinden sich in gewohnten Positionen für eine mühelose Bedienung.

- **Freihändige Richtungssteuerung**
Die im Gaspedal integrierte Richtungssteuerung ermöglicht es, sowohl mit den Händen als auch mit den Füßen zu steuern.

- **Handbetätigte Richtungssteuerung (Option)**
Kommt zum Einsatz, wenn die Richtungssteuerung per Pedal aufgrund der Jobs schwierig ist, oder wenn die Fahrer die Richtung lieber mit den Händen steuern.

- **Mast-Spiegel**
Einstellbare, gekrümmte Spiegel geben dem Fahrer in seiner normalen Fahrposition auf Bodenhöhe eine hervorragende Sicht auf den Stapler, die Last und die Gabelspitzen.

- **PIN-Code-Zugang**
Verhindert die unbefugte Nutzung des Staplers und sorgt dafür, dass Sie zu jeder Zeit wissen, wer das Flurförderzeug bedient.

- **Durchsichtiges Fahrerschutzdach (Option)**
Erhöht die Sicherheit durch freie Sicht auf Gabeln und Last.

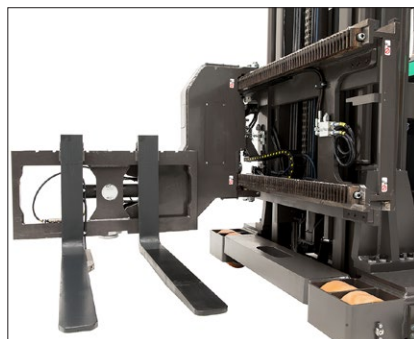

- **Hydraulische Bedienelemente mit Fingertipp (Option)**
Integriert, voll einstellbar für mühelose Präzision.
- **Positionslicht (Option)**
Durch Ausrichten des roten Lasers mit der Regalmarkierung kann der Fahrer sicherstellen, dass die Gabeln immer mittig in der gewünschten Position stehen.

LENKUNG

- **Mini-Lenkrad mit frei beweglicher Armlehne**
Das einzigartige ergonomische Mini-Lenkrad erleichtert das Manövrieren und steigert die Produktivität, da es die Belastung auf Arm, Nacken und Schultern verringert.
- **360-Grad-Lenkung (Option)**
Wählbar über persönlichen PIN-Code. Der Fahrer kann den Stapler wenden ohne zu bremsen, das spart jedes Mal wertvolle Sekunden.
- **Midi-Lenkrad (Option)**
Einstellbare Positionierung mit Neigungsfunktion.

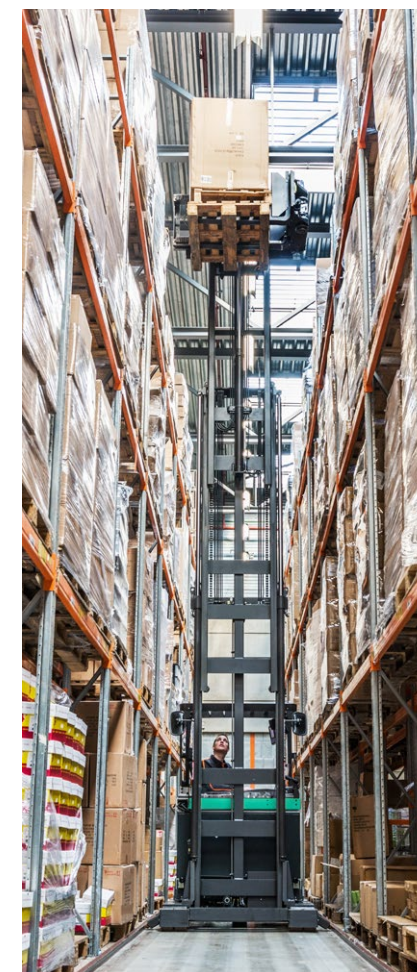

Weitere Informationen
zu Man-Down
Schmalgangstapler Sie
bitte unsere website



mft2.eu/thdn3-de

VDI – LEISTUNGEN & ABMESSUNGE

KENNZEICHEN				Mitsubishi Forklift Trucks		Mitsubishi Forklift Trucks	
1.1	Hersteller			THD13N3	THD15N3		
1.2	Typenbezeichnung des Herstellers			Batterie	Batterie		
1.3	Antrieb			Sitzend	Sitzend		
1.4	Bedienung						
1.5	Tragfähigkeit	Q	kg	1250	1500		
1.6	Lastschwerpunkt	c	mm	400 - 600	400 - 600		
1.9	Radabstand	y	mm	1534	1534		
GEWICHT							
2.1b	Eigengewicht ohne Last & mit maximalem Batteriegewicht		kg	6674	6674		
2.3	Achslast ohne Last & mit maximalem Batteriegewicht, Fahr-/Lastseite		kg	2804 / 3870	2804 / 3870		
RÄDER, FAHRWERK							
3.1	Reifen:PT=Power Thane, Vul=Vulkollan, P=Polyurethane, N=Nylon, G=Gummi Hinter/Vorderachse			Vul	Vul		
3.2	Radabmessung, Fahrseite		mm	355 x 155	355 x 155		
3.3	Radabmessung, Lastseite		mm	200 x 110	200 x 110		
3.5	Anzahl der Räder, Last-/Fahrseite (x=angetrieben)			4 / 1x	4 / 1x		
3.7	Spurweite (Radmittelpunkt), Lastseite	b11	mm	1312	1312		
ABMESSUNGEN							
4.2a	Höhe mit eingefahrenem Hubgerüst	h1	mm	siehe Tabellen	siehe Tabellen		
4.3	Freihub	h2	mm	siehe Tabellen	siehe Tabellen		
4.4	Hubhöhe	h3G + h13	mm	siehe Tabellen	siehe Tabellen		
4.5	Höhe, Hubgerüst ausgefahren	h4	mm	siehe Tabellen	siehe Tabellen		
4.7	Höhe Fahrerschutzdach	h6	mm	2205	2205		
4.8	Sitzhöhe/Standhöhe	h7	mm	1077	1077		
4.10	Höhe der Radarme	h8	mm	230	230		
4.15	Gabelhöhe, vollständig abgesenkt	h13	mm	65	65		
4.19	Gesamtlänge	l1	mm	3010 ¹⁾	3010 ¹⁾		
4.21	Gesamtbreite	b1	mm	1450 ²⁾	1450 ²⁾		
4.22	Gabelzinnenmaße (Dicke/Breite/Länge)	s/e/l	mm	40 / 100 / 800, 1000, 1150	40 / 100 / 800, 1000, 1150		
4.24	Gabelträgerbreite	b3	mm	900	900		
4.25	Gabelaußenabstand (min./max.)	b5	mm	520 / 710	520 / 710		
4.27	Breite über Führungsrollen (min.)	b6	mm	1594	1594		
4.32	Bodenfreiheit Mitte Radstand (Gabeln gesenkt)	m2	mm	55 ¹⁾	55 ¹⁾		
4.33a	Arbeitsgangbreite (AST) mit Palette 1000 x 1200 mm quer	Ast	mm	1640 ¹⁾	1640 ¹⁾		
4.34a	Arbeitsgangbreite (AST) mit Palette 800 x 1200 mm längs	Ast	mm	1640 ¹⁾	1640 ¹⁾		
4.35	Wenderadius	Wa	mm	1753 ¹⁾	1753 ¹⁾		
4.37	Gabelstaplerlänge, einschließlich Radarme	l7	mm	1866 ¹⁾	1866 ¹⁾		
4.41	Umsetzgangbreite mit Palette 800x1200mm längs & 200mm Sicherheitsabstand	Au	mm	3700 ¹⁾	3700 ¹⁾		
LEISTUNGEN							
5.1	Fahrgeschwindigkeit (mit/ohne Last)		km/h	12 ³⁾	12 ³⁾		
5.2	Hubgeschwindigkeit (mit/ohne Last)		m/s	0.38 / 0.47	0.34 / 0.47		
5.3	Senkgeschwindigkeit (mit/ohne Last)		m/s	0.57 / 0.54	0.57 / 0.54		
5.7	Steigfähigkeit (mit/ohne Last)		%	4.9 / 5.8	4.7 / 5.8		
5.8	Maximale Steigfähigkeit (mit/ohne Last)		%	10.4 / 12.3	10.4 / 12.3		
5.9	Beschleunigung mit/ohne Last auf 10 m		s	6.5 / 5.5	6.0 / 5.5		
5.10	Betriebsbremse (mechanisch / hydraulisch / elektrisch / pneumatisch)			Elektrik	Elektrik		
E-MOTOR							
6.1	Fahrmotor, Leistung (60 min.)		kW	7.2	7.2		
6.2	Hubmotor, Leistung (15%)		kW	15	15		
6.3	Batterie nach DIN			43531C	43531C		
6.4	Batteriespannung, Nennkapazität nach 5 Std. Entladung		V/Ah	48 / 620 - 930	48 / 620 - 930		
6.5	Batteriegewicht		kg	1240 - 1567	1240 - 1567		
SONSTIGES							
8.1	Art der Fahrsteuerung			Elektronisch	Elektronisch		
10.1	Maximaler Arbeitsdruck für Anbaugeräte		bar	150	150		
10.2	Ölmenge für Anbaugeräte		l / min	25	25		
10.7	Geräuschpegel am Fahrerohr gemäß EN 12 053:2001 und EN ISO 4871 Arbeit LpAZ		dB(A)	62.1	62.1		

1) Wert abhängig vom verwendeten Lenksystem..

Siehe Tabelle auf der nächsten Seite für die Werte der Draht- und der Schienenführung.

2) Drahtführung: breiteste Stelle des Wagens ist 1470 mm

Schienenführung: Die breiteste Stelle des Wagens ist die Breite über den Führungsrollen (Standard ist 1594 mm)

3) Ungeführter Modus.

Werte für Draht- und Schienenführung siehe Tabelle auf der nächsten Seite.

THD13-15N3 Serie MAN-DOWN SCHMALGANGSTAPLER

1,3 – 1,5 Tonnen



VDI – LEISTUNGEN & ABMESSUNGE

DRAHTFÜHRUNG				THD13N3	THD15N3
ABMESSUNGEN					
4.19	Gesamtlänge	l1	(mm)	3116	3116
4.33	Arbeitsgangbreite (AST) mit Palette 1000 x 1200 mm quer	Ast	(mm)	1700	1700
4.34	Arbeitsgangbreite (AST) mit Palette 800 x 1200 mm längs	Ast	(mm)	1700	1700
4.35	Wenderadius	Wa	(mm)	1858	1858
4.37	Gabelstaplerlänge, einschließlich Radarme	l7	(mm)	1972	1972
4.41	Umsetzgangbreite mit Palette 800x1200mm längs & 200mm Sicherheitsabstand	Au	(mm)	4200	4200
LEISTUNGEN					
5.1	Fahrgeschwindigkeit (mit/ohne Last)		km/h	9	9

SCHIENENFÜHRUNG				THD13N3	THD15N3
ABMESSUNGEN					
4.19	Gesamtlänge	l1	(mm)	3010	3010
4.31	Bodenfreiheit mit Last unter Hubgerüst	m1	(mm)	28	28
4.32	Bodenfreiheit Mitte Radstand (Gabeln gesenkt)	m2	(mm)	55	55
4.33	Arbeitsgangbreite (AST) mit Palette 1000 x 1200 mm quer	Ast	(mm)	1640	1640
4.34	Arbeitsgangbreite (AST) mit Palette 800 x 1200 mm längs	Ast	(mm)	1640	1640
4.35	Wenderadius	Wa	(mm)	1753	1753
4.37	Gabelstaplerlänge, einschließlich Radarme	l7	(mm)	1866	1866
4.41	Umsetzgangbreite mit Palette 800x1200mm längs & 200mm Sicherheitsabstand	Au	(mm)	3700	3700
LEISTUNGEN					
5.1	Fahrgeschwindigkeit (mit/ohne Last)		km/h	14	14

THD13-15N3 Serie MAN-DOWN SCHMALGANGSTAPLER

1,3 – 1,5 Tonnen

HUBGERÜSTLEISTUNG UND TRAGFÄHIGKEITEN

THD13N3 - THD15N3				
HUBGERÜS	Hubhöhe h3 + h13 mm	Höhe Hubgerüst eingefahren h1 mm	Freihub h2 + h13 mm	Erhöhte Masthöhe h4 mm
TRIPLEX	4950	2670	1780	5840
	5400	2820	1930	6290
	5900	2987	2097	6790
	6600	3220	2330	7490
	7100	3387	2497	7990
	7600	3553	2663	8490
	7950	3670	2780	8840
	8550	3870	2980	9440
	9150	4070	3180	10040
	9750	4270	3380	10640
	10350	4470	3580	11240

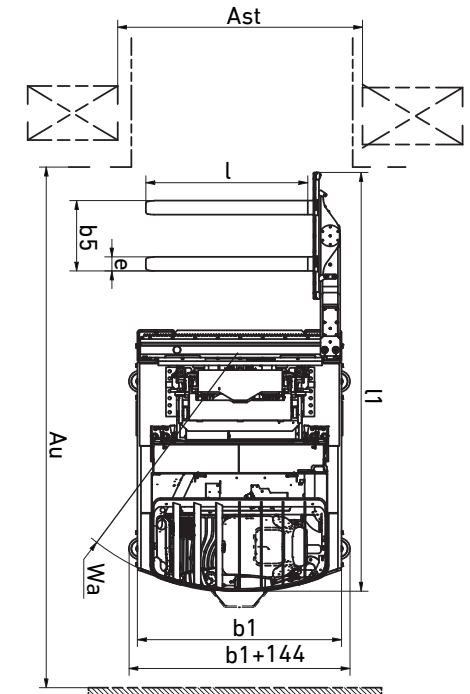
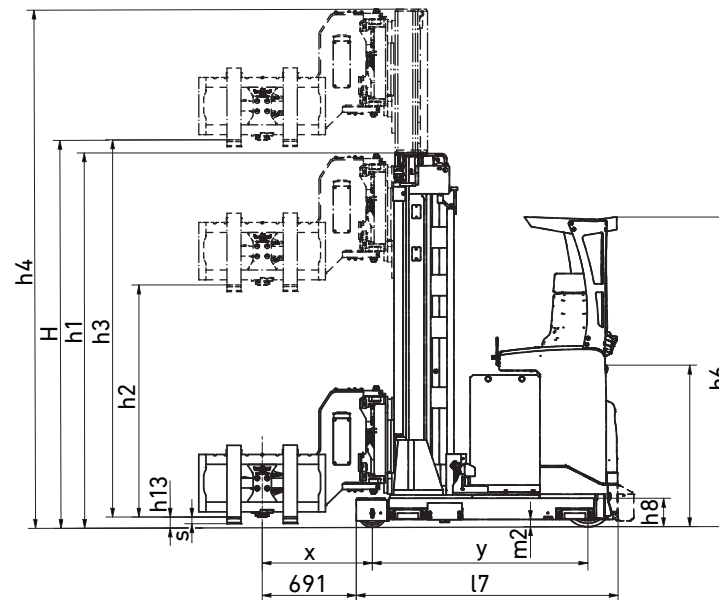

STANDARD AUSRÜSTUNG & OPTIONEN

- = Standard
- = Optionen

	THD13N3	THD15N3
ALLGEMEINES		
Automatische elektrische Feststellbremse	●	●
Lenkradwinkelanzeige	●	●
Batterieanzeige mit Abschaltung bei 20% Restladung	●	●
Multifunktionales Farbdisplay	●	●
Elektrisch höhenverstellbarer Boden	●	●
Gefederter Sitz mit gewichtsgesteuerter, neigbarer hoher Rückenlehne	●	●
Maximale Fahrgeschwindigkeit 14 km/h	●	●
Kühlgeräusführung, bis zu +1° Celsius	●	●
Papierablage und Becherhalter	●	●
Batterie auf Stahlrollen	●	●
Andere RAL-Farbe	●	●
HUBGERÜST, GABELN UND TRÄGER		
Dreiseitige Gabelkopfbefestigung	●	●
Seitenspiegel am Hubgerüst	●	●
Hubstopp mit/ohne Wiederanlauf	●	●
Niveauregulierung	●	●
Niveauregulierungssystem (LAS)	●	●
Hubhöhenanzeige	●	●
Last- und Hubhöhenanzeige	●	●
Gabelkamera mit RLED-Anzeige	●	●
FAHR- UND HUBSTEUERUNG		
Mini-Lenkrad mit frei beweglicher Armlehne, in Höhe und Länge verstellbar	●	●
Elektrische 180-Grad-Servolenkung	●	●
360-Grad-Servolenkung	●	●
Midi-Lenkrad	●	●
Ergologic Joystick	●	●
Fingertipp-Bedienelemente	●	●
Freihändige Richtungssteuerung (HFDC) im Gaspedal	●	●
Handbetätigte Richtungssteuerung	●	●
Aktive Spin-Reduzierung	●	●
Kriechgeschwindigkeit bei Gabeln über 500 mm außerhalb des geführten Ganges	●	●
Drahtführung	●	●
Schieneführung	●	●
End of Aisle (EoA) Fahrgeschwindigkeitsreduzierung oder präziser Stopp am Gangende	●	●

THD13-15N3 Serie

MAN-DOWN SCHMALGANGSTAPLER

1,3 – 1,5 Tonnen



Batterie auf Stahlrollen



Ergologic Joystick

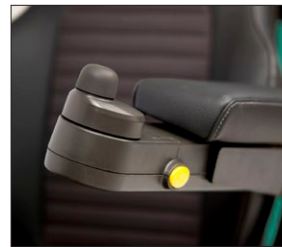

Mini-Lenkrad



Midi-Lenkrad



Drahtführung (Sensor)

STANDARD AUSRÜSTUNG & OPTIONEN

- = Standard
- = Optionen

	THD13N3	THD15N3
ELEKTRONIKISCH		
Blaues / Rotes Punkt-Warnlicht, in Fahrtrichtung	●	●
Positionenlicht-Lasersystem	●	●
Automatische Abmeldung	●	●
Akustische Warnung zum Batteriestand	●	●
Arbeitscheinwerfer LED	●	●
Arbeitscheinwerfer LED für beheizte Kabine	●	●
Warnlicht am Fahrerschutzdach	●	●
Warnleuchte für beheizte Kabine	●	●
Schlüsselschalter Eingang	●	●
12 V-Anschluss	●	●
Wandler 48 - 12 V	●	●
Radio mit MP3	●	●
Service-Hinweis	●	●
SCHUTZDACH UND KABINE		
Beheizte Kabine**	●	●
Fensteröffnung in der Kabinentür	●	●
2-Wege-Sprechanlage für Kühlhauskabine	●	●
ProVision-Panoramadach	●	●
Metallgitter am Fahrerschutzdach	●	●
PVC-Sitz	●	●
Beheizter Sitz - Stoff	●	●
Beheizter Sitz - PVC	●	●
Kopfstütze für Sitz	●	●
Rückspiegel	●	●
Geräteleiste (Zubehörträger)	●	●
Schreibpult	●	●
Geräteträger, RAM-System Größe C	●	●
Geräteträger, RAM-System Größe C, 2 Stück	●	●
Geräteträger, RAM-System Größe D	●	●
RÄDER-AUSWAHL		
Vulkollan®-Zugrad 95 Shore	●	●
Tractothan®-Zugrad 93 Shore	●	●
Lasträder Ø 200mm	●	●
UMGEBUNG		
Kühlgeräusführung, bis +1 °C	●	●
Kühlhausausführung, 0C° bis -30C°	●	●

THD13-15N3 Serie

MAN-DOWN SCHMALGANGSTAPLER

1,3 – 1,5 Tonnen

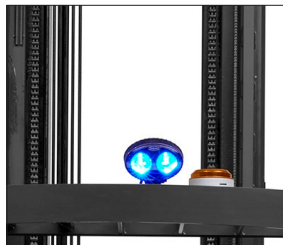

Blue/Red Point Sicherheitslicht



ProVision-Panoramadach



2-Wege-Sprechanlage und
Fensteröffnung für beheizte Kabine



Kopfstütze für Sitz

WENN ZUVERLÄSSIGKEIT ZAHLT



Wie jedes Produkt, das den Namen Mitsubishi Forklift Trucks trägt, profitieren auch unsere Flurförderzeuge von der großen Erfahrung, den enormen Ressourcen und der Spitzentechnologie eines der größten Unternehmen dieser Welt: Mitsubishi Heavy Industries Group (MHI).

Raumfahrzeuge, Flugzeuge, Kraftwerke und vieles mehr – MHI ist spezialisiert in Bereichen, wo Leistung, Verlässlichkeit und Kompetenz über Erfolg oder Niederlage entscheiden...

Wenn wir Ihnen Qualität, Zuverlässigkeit und Wertbeständigkeit versprechen, können Sie sicher sein, dass wir Ihnen dies auch liefern.

YOU'LL NEVER WORK ALONE

Als Ihr autorisierter lokaler Händler sind wir dafür da, dass Ihre Maschinen immer einsatzbereit sind. Wir besitzen große Erfahrung, umfangreiches technisches Wissen und die Verpflichtung, uns intensiv um unsere Kunden zu kümmern.

Wir sind Ihre lokalen Experten, unterstützt durch die gesamte Bandbreite der Mitsubishi Forklift Trucks Organisation.

Egal, wo Ihr Unternehmen sich befindet, wir sind immer in der Nähe – bereit all Ihre Anforderungen zu erfüllen.

Leistungsbeschreibungen unterliegen Veränderungen, abhängig von den Produktionsnormen und Toleranzen, der Fahrzeugbeschaffenheit, den Reifentypen, den Böden und Oberflächenzuständen, den Anwendungen und der Arbeitsumgebung. Stapler können mit Sonderausstattungen gezeigt werden.

Spezielle Leistungsvoraussetzungen und lokal verfügbare Konfigurationen sollten Sie mit Ihrem Mitsubishi Forklift Trucks Forklift Trucks Händler besprechen. Mitsubishi Forklift Trucks verfolgt eine Politik der permanenten Produktverbesserung.

Deshalb können sich einige Materialien, Optionen und Spezifizierungen ändern, ohne dass eine gesonderte Benachrichtigung erfolgt.

QUALITÄT | ZUVERLÄSSIGKEIT | VALUE FOR MONEY

info-de@logisnext.eu

WGSM2281 (04/23) © 2023 MLE B.V. (Registrierungsnr. 33274459).
Alle Rechte vorbehalten.

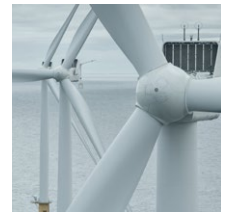

Mitsubishi Logisnext Europe B.V.
Hefbrugweg 77, 1332 AM Almere
The Netherlands
Tel: +31 (0)36 5494 411



mft2.eu/sf



mft2.eu/apps-de



mft2.eu/youtube



mft2.eu/facebook-de



mft2.eu/linkedin-de

